



**GEBR. MAAG MASCHINENFABRIK AG**  
CH-8700 Küsnacht Schweiz  
Telefon +41 44 913 66 11, Fax +41 44 913 66 22  
info@texmaag.ch, www.texmaag.ch

## **Doublierroll- und Wickelmaschine DR**



**MAAG Doublierroll- und Wickelmaschine  
Typ DR**

**>>> Faltenfreie Wicklung  
mit sauberer Kante.**

**Exakt und sauber aufgemachte Gewebekugeln sind die augenfälligen Merkmale einer sorgfältigen Ausrüstung. Die Wahl der geeigneten Doublierrollmaschine spielt daher eine wichtige Rolle. Die Ansprüche, welche an eine solche Maschine gestellt werden, sind vielseitig, aber dennoch soll sie in der Bauart und Bedienung einfach sein.**

Die nachstehend abgebildete Maschine ist das Produkt langjähriger Erfahrung und modernster Konstruktionsprinzipien. Sie besteht grundsätzlich aus zwei Hauptteilen, nämlich der Abrollung mit anmontiertem Doubliergestell und der eigentlichen Roll- und Wickelmaschine.

## Arbeitsweise >>>

Das Doubliergestell ist so konzipiert, dass eine ausreichende Verstellmöglichkeit des Doublierdreiecks und den zugehörigen Führungsstangen gegeben ist. Zwecks Korrektur eventueller Spannungsungleichheiten im Gewebe ist die Lagerung der Abrollwelle einseitig lateral verstellbar. Die Roll- und Wickelmaschine besteht aus einem Ständerpaar und beinhaltet den Antrieb, ein Nachzugwalzenpaar, diverse Leit- und Pendelwalzen sowie das Aufrollaggregat. Letzteres ist vorgesehen zur Aufnahme von Mitnehmerkonen oder Wickelstäben für Kartonschalen und einem Wickelschwert für Tambouren (Brettchen) oder Flachkarton.

Damit die Ware leichter eingezogen werden kann, lassen sich die beiden Nachzugwalzen durch Hebelbetätigung ein- und auskuppeln. Die Geschwindigkeit dieser Walzen ist konstant, das heisst, sie bestimmen die Arbeitsgeschwindigkeit der Maschine.

Die Aufrollvorrichtung wird über eine verstellbare Gleitkupplung angetrieben, damit die Aufrollhärte nach belieben reguliert werden kann. Die bei der Flachwicklung erzeugten Schläge werden von einer Pendelwalze aufgefangen. Die Kantensteuerung arbeitet vollautomatisch. Als Kantenfühler dient ein Differentialastgerät, welches nur auf Kantenverschiebungen anspricht. Die Ansprechempfindlichkeit kann eingestellt werden. Bei Bedarf lassen sich auch kleine Warenbahnführer einbauen.

Die Messvorrichtung ist am Abrollgestell montiert. Sie besteht aus einem schräggelagerten Tisch, einem Präzisionsmessrad mit Gegendruckvorrichtung und Zähler. Für Länder, in denen Eichvorschriften bestehen, ist die Messvorrichtung auf Verlangen in eichfähiger Ausführung lieferbar.

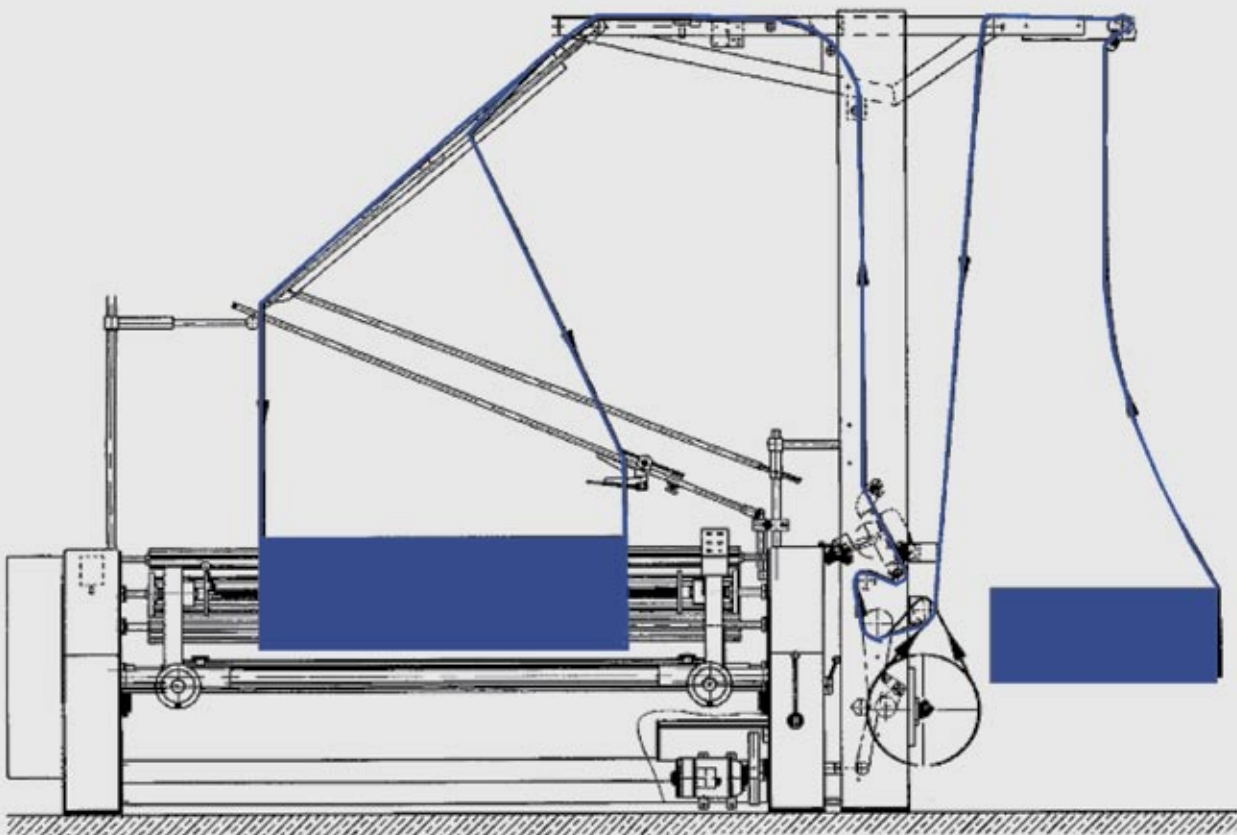

Frontansicht DR



### GEBR. MAAG MASCHINENFABRIK AG

CH-8700 Küsnacht Schweiz  
Telefon +41 44 913 66 11, Fax +41 44 913 66 22  
info@texmaag.ch, www.texmaag.ch